

## Dossier N°5

Lecture : lire les chapitres 16 , 17, 18, 19 et 20

### Répondre aux questions.

1) Pourquoi la Petite Fille aux cheveux bleu outremer frappe-t-elle dans ses mains ?

.....  
.....

2) Que penses-tu des trois médecins appelés par la fée bleue ?

.....  
.....  
.....

3) Que peux-tu dire sur le Grillon-qui-parle ?

.....  
.....

4) Quelle est la stratégie de Pinocchio pour éviter de prendre son médicament ?

.....  
.....

5) Quelle est l'attitude de la fée face à cette stratégie ?

.....  
.....

6) Qu'est-il arrivé à la patte du chat ?

.....  
.....

7) Pourquoi y a-t-il autant de pauvres au Pays des Nigauds ?

.....  
.....

8) Pourquoi les seigneurs (Renard, Pie Voleuse ou oiseau de proie) sont-ils riches ?

.....  
.....

9) Donne une description du gorille (au tribunal).

.....  
.....  
.....  
.....  
.....

10) Que penses-tu de la sentence du magistrat ?

.....  
.....  
.....  
.....

11) « [...] mais moi aussi je suis un bandit. » Pinocchio a-t-il raison ? Justifie.

.....  
.....  
.....  
.....

12) Quelles sont les résolutions du pantin ?

.....  
.....  
.....  
.....

13) Résume le chapitre 20 :

.....  
.....  
.....  
.....  
.....  
.....  
.....  
.....  
.....  
.....  
.....

Dictée

Marche, cours et vole ! Fais attention à toi. Le monde fait peur, il est dangereux. Cependant tu savais ce qui t'attendait. La vie n'est pas un long fleuve tranquille, la vie est une suite d'épreuves. Mais tu iras au-delà des difficultés et tu réussiras. Continue, accroche-toi et tu verras la vie est belle.



- L'impératif présent.
- imparfait
- futur
- mots invariables
- et/est
- accords du pluriel

**Quel est le rôle du roi Henri IV dans les guerres de religion ?**

**Document 1 :** Le massacre des protestants par les catholiques à Paris 1572



Peinture de François Dubois, Le massacre de la Saint-Barthélémy, 1576 – 1584, hauteur 94 cm, largeur 154 cm ( musée cantonal des Beaux-Arts, Lausanne) .

1) Présente la peinture :.....  
.....  
.....  
.....

2) Décris ce que tu vois sur cette peinture.  
.....  
.....  
.....  
.....

**Document 2 :** Les origines des guerres de religion.



Dessin anonyme Henri IV en buste vers 1610 – 1620 ( musée national du château de Pau, Pyrénées-Atlantiques).



En 1559, le jeune François II accède au trône à l'âge de 16 ans mais meurt après 18 mois de règne, pour être remplacé par Charles IX qui n'a que 10 ans. Le pouvoir est donc exercé par la régente Catherine de Médicis, sa mère. La noblesse\* cherche alors à exploiter cette faiblesse : le parti catholique – derrière François de Guise – s'oppose au parti protestant – derrière Gaspard de Coligny. [...] Le 1<sup>er</sup> mars 1562, les catholiques du duc de Guise tuent une centaine de [protestants] à Wassy, en Haute-Marne. Ce massacre met le feu aux poudres. La guerre entre catholiques et protestants est commencée [...]. À partir de 1570, l'influence des protestants progresse. [...] Le parti catholique décide alors d'éliminer les protestants. Le « massacre de la Saint-Barthélemy » se déroule à Paris, dans la nuit du 23 au 24 août 1572, et continue en province jusqu'en octobre. Henri de Navarre, le futur Henri IV, faillit y perdre la vie.

Henri del Pup et Robert Pince, *Histoire de la France*, coll. « Les Encyclopes », © Éditions Milan, 2004.

**Document 3 :** Les différences entre Catholiques et protestants.

	Catholiques	Protestants
<b>Croyances</b>	<ul style="list-style-type: none"><li>– Ils croient en Jésus et les saints.</li><li>– Ils croient que le paradis s'obtient par la foi et les bonnes actions.</li></ul>	<ul style="list-style-type: none"><li>– Ils croient uniquement en Jésus.</li><li>– Ils croient que le paradis s'obtient uniquement par la foi.</li></ul>
<b>Organisation</b>	Le pape dirige l'Église avec les évêques et les prêtres (qui doivent rester célibataires).	Il n'y a que des pasteurs (qui peuvent se marier) pour guider les fidèles.
<b>Cérémonies religieuses</b>	Dans une église, la messe est célébrée en latin, une langue que la population ne comprend pas. 	Dans un temple, la Bible est lue dans la langue de la population. 

3) Quel événement provoque le début des guerres de religion en 1562 ?

.....  
.....  
.....

4) Qui dirige la France lors de cet événement ?

.....

5) Pourquoi le parti catholique décide-t-il d'organiser le massacre de la Saint-Barthélémy ?

.....  
.....

6) Quelle(s) différence(s) y a-t-il entre un prêtre et un pasteur ?

.....  
.....

7) Cite une différence entre les croyances des catholiques et celles des protestants :

.....  
.....

**Document 4 : Le rétablissement de la paix par Henri IV ( 1589 – 1610)**

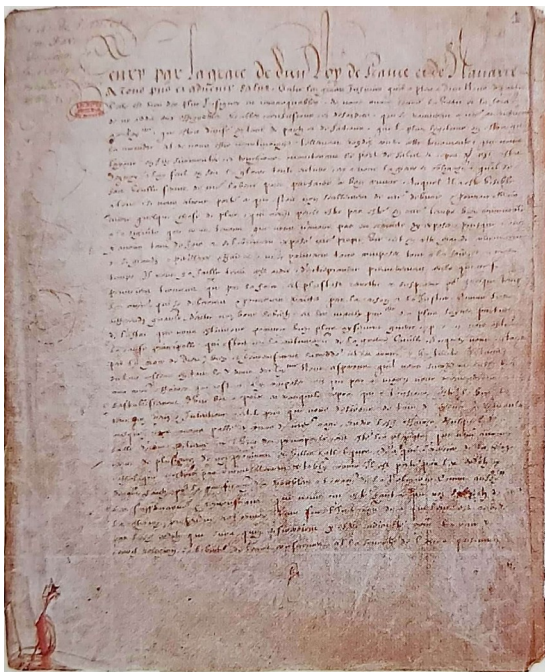

Première page de l'édit de Nantes  
avril 1598 (Archives nationales, Paris).

En 1593, Henri IV devient catholique pour être reconnu comme roi de France. Quelques années plus tard, il impose l'édit\* de Nantes qui permet à chaque Français, catholique ou protestant, de choisir librement sa religion. C'est la fin des guerres de religion.

8) Présente ce document :

.....  
.....  
.....

9) Pourquoi ce document met-il fin aux guerres de religion en France ?

.....  
.....  
.....

**Exercice 1 :** Comparer les périmètres des deux polygones en les reportant sur les segments et classe-les du plus petit au plus grand.

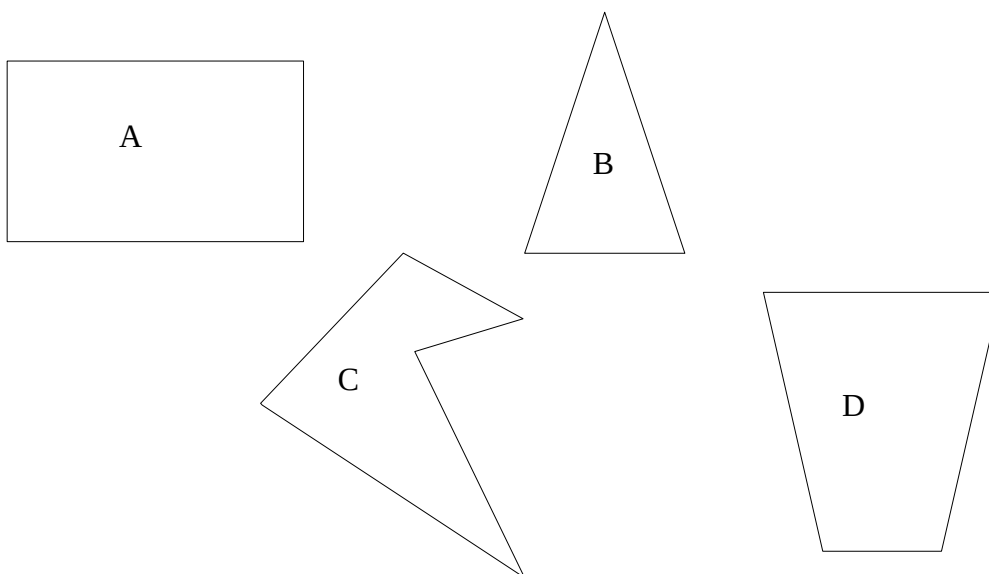

---



---



---



---

**Exercice 2 :** Calculer et classer les périmètres des polygones.

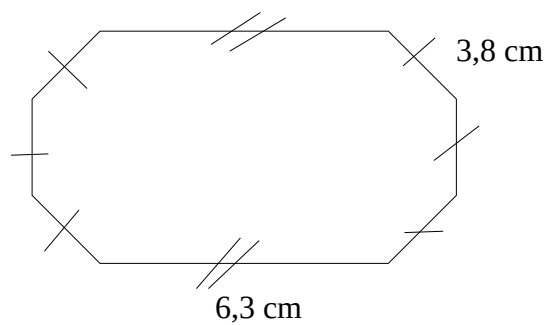
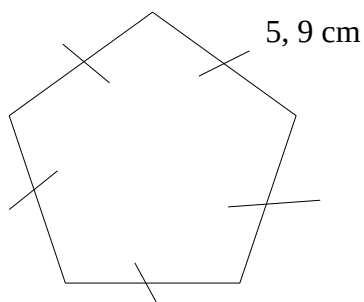
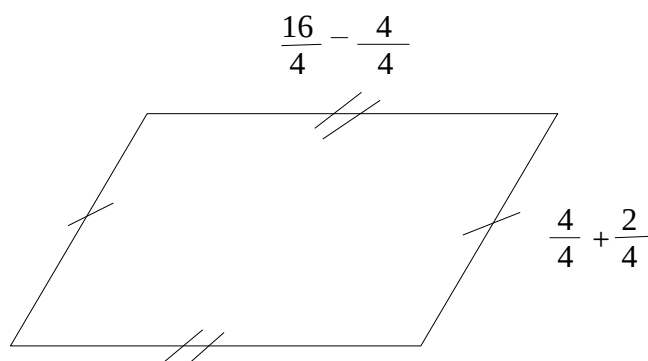
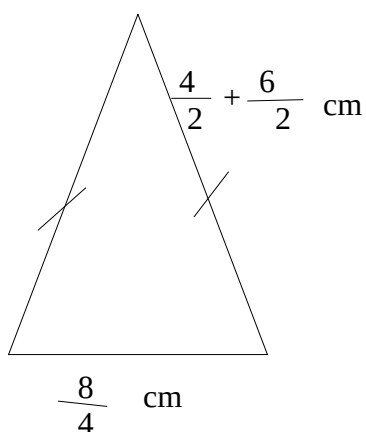

**Exercice 3 :** Tracer deux polygones, un de périmètre 19 cm et un autre de périmètre 15 cm.



Conjugaison : L'imparfait

**Exercice 1 :** Conjugue les verbes à l'imparfait.

Pouvoir :	partir :	voir :
je	je	je
tu	tu	tu
il	il	il
nous	nous	nous
vous	vous	vous
elles	elles	elles

**Exercice 2 :** écris les verbes à l'imparfait.

- 1) Vous dîtes des bêtises → .....
- 2) Elles sont inséparables. → .....
- 3) Nous irons dans les Alpes. → .....
- 4) Elle n'a pas dit la vérité. → .....
- 5) Je suis son élève. → .....
- 6) Nous irons chez Marceau. → .....
- 7) Je vais dans la chambre de Corentin. → .....
- 8) Tu feras bonne figure. → .....
- 9) Wyatt verra le film. → .....
- 10) Nous serons en vacances. → .....

**Exercice 3 :** Faire des phrases avec les verbes suivants conjugués à l'imparfait.

Venir : .....  
 Voir : .....  
 Faire : .....  
 Aller : .....  
 Dire : .....  
 Prendre : .....  
 Partir : .....

**Labyrinthe de multiplications**

↓

81	47	86	36	28	50	66	60	36	85	86	18
70	54	21	25	20	50	100	98	98	76	67	68
6	98	6	15	9	1	26	27	65	81	33	3
1	1	3	8	18	6	30	48	48	69	90	85
7	20	8	2	12	24	9	92	33	2	68	34
50	10	16	4	5	32	19	11	19	39	60	17
2	28	24	4	26	84	16	2	24	62	23	75
5	8	32	45	96	86	15	87	93	89	68	61
1	16	25	50	44	40	12	65	61	14	88	50
10	50	3	50	8	4	100	32	66	37	34	8
8	6	15	9	18	16	16	20	15	38	15	60
84	3	8	27	18	2	18	35	15	79	90	56

1.  $4 \times 7 = \dots$
2.  $5 \times 4 = \dots$
3.  $3 \times \dots = 27$
4.  $3 \times 6 = \dots$
5.  $5 \times \dots = 40$
6.  $2 \times \dots = 4$
7.  $5 \times \dots = 40$
8.  $2 \times 10 = \dots$
9.  $3 \times \dots = 21$
10.  $5 \times 10 = \dots$
11.  $2 \times 1 = \dots$
12.  $5 \times \dots = 25$
13.  $4 \times 2 = \dots$
14.  $4 \times 8 = \dots$
15.  $5 \times 5 = \dots$
16.  $3 \times 1 = \dots$
17.  $3 \times 5 = \dots$
18.  $5 \times \dots = 45$
19.  $2 \times 9 = \dots$
20.  $3 \times 6 = \dots$
21.  $5 \times \dots = 10$
22.  $2 \times 9 = \dots$
23.  $5 \times 7 = \dots$



**Écoute et regarde le clip vidéo :** <https://www.youtube.com/watch?v=U8DD1c24bwk>

Quel est le titre de cette chanson ? .....

Qui chante ? .....

Quels sont les phénomènes climatiques et sociaux qui sont pointés du doigt ?

.....  
.....  
.....

Quelle est la signification du refrain « aux arbres citoyens ! » ?

.....  
.....  
.....

Quelle est la morale de cette chanson ? .....

.....  
.....  
.....

Que penses-tu de cette chanson ? Justifie.....

.....  
.....  
.....

**Paroles : Pour chaque couplet donne le sens des paroles.**

Le ciment dans les plaines  
Coule jusqu'aux montagnes  
Poison dans les fontaines,  
Dans nos campagnes



.....  
.....

De cyclones en rafales  
Notre histoire prend l'eau  
Reste notre idéal  
"Faire les beaux"



.....  
.....

S'acheter de l'air en barre  
Remplir la balance :  
Quelques pétrodollars  
Contre l'existence



.....  
.....

De l'équateur aux pôles,  
Ce poids sur nos épaules  
De squatters éphémers...  
Maintenant c'est plus drôle



.....  
.....

Puisqu'il faut changer les choses  
Aux arbres citoyens !  
Il est grand temps qu'on propose  
Un monde pour demain !



.....  
.....

**Apprends ces couplets avec l'aide du clip vidéo.**